

## ΟΔΗΓΙΕΣ ΠΡΟΓΡΑΜΜΑΤΙΣΜΟΥ ΤΗΛΕΧΕΙΡΙΣΤΗΡΙΟΥ REMOCON RMC-610

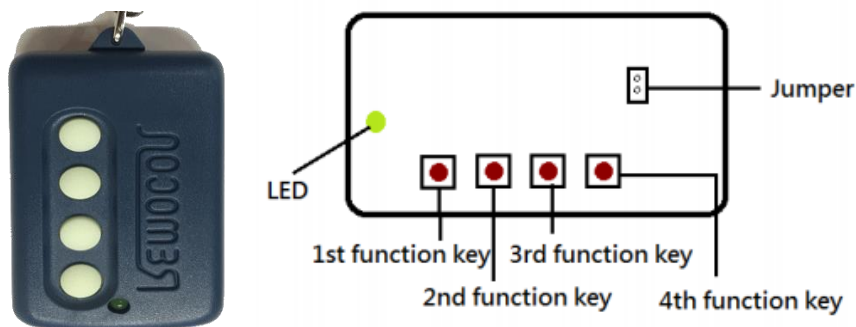

1. Τοποθετήστε το REMOCON RMC-610 και το αρχικό τηλεχειριστήριο το ένα δίπλα στο άλλο σε μια επίπεδη μη μεταλλική επιφάνεια.
2. Πατήστε και κρατήστε πατημένο το κουμπί του αρχικού τηλεχειριστηρίου που θέλετε να προγραμματίσετε, και μετά πατήστε και κρατήστε πατημένο το κουμπί 1 του RMC-610, το λαμπάκι του θα πρέπει να ανάψει.  
Κρατήστε πατημένα και τα δυο κουμπιά μέχρι να δείτε το λαμπάκι να αναβοσβήνει τρεις φορές. Αυτό θα πάρει μερικά δευτερόλεπτα. .  
Το RMC-610 έχει αντιγράψει επιτυχώς τον κωδικό από το αρχικό τηλεχειριστήριο.
3. Επαναλάβετε το βήμα 2 και για τα κουμπιά 2,3,& 4 στο RMC-610 αν χρειάζεται.
4. Αν δεν δείτε το λαμπάκι να αναβοσβήνει τρεις φορές ,δεν έχετε αντιγράψει επιτυχώς τον κωδικό από το αρχικό τηλεχειριστήριο.
5. Ανοίξτε το κάλυμμα του REMOCON.
6. Αφαιρέστε το jumper που βρίσκετε κοντά στην μπαταρία. Το RMC-610 μπορεί τώρα να εκπέμπει.
7. Επανατοποθετήστε το κάλυμμα και βιδώστε τις βίδες και μην τις σφίξετε πολύ.
8. Η διαδικασία έχει ολοκληρωθεί.

**Στάθης Νικόλαος & Στάθη Αικατερίνη Ο.Ε. ΑΦΜ-082749552 Δ.Ο.Υ. ΙΩΑΝΝΙΝΩΝ**

Χρήστου Κατάρη 6 Τ.Κ.45221 Ιωάννινα . Τηλ: 2651079700 - 2651024011 FAX:2651034511 Web site:www.stathisnet.gr, -www.thelamp.gr  
ΕΞΟΠΛΙΣΜΟΙ ΡΑΔΙΟΦΩΝΙΑΣ & ΤΗΛΕΟΡΑΣΗΣ - ΨΗΦΙΑΚΑ ΔΙΚΤΥΑ - ΕΠΑΓΓΕΛΜΑΤΙΚΑ ΣΥΣΤΗΜΑΤΑ ΗΧΟΥ-ΣΥΝΕΔΡΙΑΚΑ  
ΜΕΤΑΦΡΑΣΤΙΚΑ - ΔΟΥΡΥΦΟΡΙΚΑ & ΕΠΙΓΕΙΑ ΣΥΣΤΗΜΑΤΑ  
ΚΛΕΙΣΤΑ ΚΥΚΛΩΜΑΤΑ - ΜΕΛΕΤΕΤΕΣ & ΕΦΑΡΜΟΓΕΣ - ΤΕΧΝΙΚΗ ΥΠΟΣΤΗΡΙΞΗ - ΕΓΚΑΤΑΣΤΑΣΕΙΣ